

COPYRIGHT © Hangzhou EZVIZ Software Co., Ltd. Alla rättigheter förbehålles.

All information, inklusive, bland annat, uttryck, bilder och diagram tillhör Hangzhou EZVIZ Software Co., Ltd. (hädanefter kallat "EZVIZ"). Bruksanvisningen för användare (nedan kallad "bruksanvisning") får inte kopieras, ändras, översättas eller distribueras, helt eller delvis, på något sätt, utan EZVIZ på förhand skriftliga tillstånd. Såvida inte annat anges lämnar EZVIZ inga garantier eller utfästelser, uttalade eller underförstådda, avseende denna bruksanvisning.

Om bruksanvisningen

Bruksanvisningen innehåller anvisningar för användning och underhåll av produkten. Bilder, diagram, illustrationer och all övrig information är enbart avsedda som beskrivningar och förklaringar. Informationen i bruksanvisningen kan, utan föregående meddelande, komma att ändras, vid uppgradering av fast programvara eller av andra skäl. Den senaste versionen finns på webbplatsen för EZVIZ™ (<http://www.ezviz.com>).

Ändringshistorik

Ny version – april 2026

Varumärkeserkännande

EZVIZ™, , och övriga av EZVIZ varumärken och logotyper tillhör EZVIZ i olika jurisdiktioner. Övriga varumärken och logotyper som omnämns nedan tillhör sina respektive ägare.

Juridisk friskrivning

DEN BESKRIVNA PRODUKTEN, MED HÅRDVARA, PROGRAMVARA OCH FIRMWARE, TILLHANDAHÅLLES "I BEFINTLIGT SKICK" MED FEL OCH BRISTER, OCH EZVIZ GER INGA GARANTIER ELLER UTFÄSTELSER, UTTALADE ELLER UNDERFÖRSTÅDDA, INKLUSIVE UTAN BEGRÄNSNING, FÖR SÄLJBARHET, TILLFREDSSTÄLLANDE KVALITET, LÄMPLIGHET FÖR ETT VISST ÄNDAMÅL ELLER ÖVERTRÄDELSE AV TREDJE PARTS RÄTTIGHETER, SÅ LÅNGT DETTA ÄR MÖJLIGT ENLIGT TILLÄMPLIG LAG. EZVIZ, DESS DIREKTÖRER, TJÄNSTEMÄN, ANSTÄLLDA ELLER REPRESENTANTER SKA INTE I NÅGOT FALL HÅLLAS SKADESTÅNDSANSVARIGA AV DIG FÖR SÄRSKILDA SKADOR, FÖLJDSKADOR ELLER INDIREKTA SKADOR, INKLUSIVE BLAND ANNAT SKADESTÅND FÖR FÖRLORAD AFFÄRSVINST, VERKSAMHETSAVBROTT ELLER FÖRLUST AV INFORMATION ELLER DOKUMENTATION, I SAMBAND MED ANVÄNDNING AV PRODUKTEN, ÄVEN OM EZVIZ HAR MEDDELATS OM RISKEN FÖR SÅDANA SKADESTÅND.

EZVIZ TOTALA SKADEANSVAR FÖR SAMTLIGA SKADOR SKA INTE I NÅGOT FALL ÖVERSKRIDA DET URSPRUNGLIGA INKÖSPRISET FÖR PRODUKTEN, SÅ LÅNGT DETTA ÄR MÖJLIGT ENLIGT TILLÄMPLIG LAG.

EZVIZ ÅTAR SIG INGET ANSVAR FÖR SKADOR PÅ PERSON ELLER EGENDOM SOM UPPSTÅR TILL FÖLJD AV STÖRNINGAR I PRODUKTEN ELLER AVSLUTANDE AV TJÄNST SOM ORSAKATS AV: A) FELAKTIG INSTALLATION ELLER ANVÄNDNING UTÖVER DEN AVSEDDA B) SKYDD FÖR NATIONELLA OCH OFFENTLIGA INTRESSEN C) FORCE MAJEURE D) DIG ELLER NÅGON TREDJE PART, INKLUSIVE UTAN BEGRÄNSNING, ANVÄNDNING AV NÅGON PRODUKT, NÅGOT PROGRAM, NÅGON APPLIKATION ELLER LIKNADE FRÅN TREDJE PART.

GÄLLANDE PRODUKT MED INTERNETANSLUTNING SKER ALL ANVÄNDNING AV PRODUKTEN HELT OCH HÅLLET PÅ EGEN RISK. EZVIZ TAR INGET ANSVAR FÖR ONORMAL DRIFT, INTEGRITETSÖVERTRÄDELSE ELLER ANDRA SKADOR SOM ORSAKAS AV CYBERATTACK, HACKERATTACK, VIRUSANGREPP ELLER ANDRA SÄKERHETSRIKTER FÖRKNIPPADE MED INTERNET. EZVIZ KOMMER DOCK ATT TILLHANDAHÅLLA TEKNISK SUPPORT I RÄTTAN TID OM SÅ KRÄVS. LAGSTIFTNING KRING ÖVERVAKNING OCH DATASKYDD VARIERAR I OLIKA JURISDIKTIONER. KONTROLLERA ALLA TILLÄMPLIGA LAGAR I DITT LAND INNAN DU ANVÄNDER PRODUKTEN FÖR ATT GARANTERA ATT DIN ANVÄNDNING SKER I ENLIGHET MED TILLÄMPLIGA LAGAR. EZVIZ KAN INTE HÅLLAS ANSVARIGA OM PRODUKTEN ANVÄNDS FÖR OLAGLIGA ÄNDAMÅL.

I HÄNDELSE AV EVENTUELLA KONFLIKTER MELLAN OVANSTÄENDE OCH TILLÄMPLIG LAGSTIFTNING, SÅ GÄLLER DEN SISTNÄMNDNA.

Innehållsförteckning

Översikt	1
1. Innehåll i förpackningen	1
2. Grundläggande information	1
Hämta EZVIZ-appen	2
Sätt i microSD™-kort (valfritt)	3
Anslut till ström	3
Lägg till kameran till EZVIZ	4
Alternativ A: Trådbunden installation	4
Alternativ B: Wi-Fi-inställning.....	5
Montering	5
1. Installationsplats.....	5
2. Installera monteringsplattan.....	5
3. Montering av kameran.....	6
Visa din enhet	7
1. Realtidsvisning.....	7
2. Inställningar	8
Ansluta med EZVIZ	9
1. Använd Amazon Alexa	9
2. Använda Google Assitant.....	9
Vanliga frågor och svar	10
Initiativ för användningen av videoprodukter	11

Översikt

1. Innehåll i förpackningen



Kamera (1 st.)



Strömadapter (1 st.)



Strömkabel (1 st.)



Bormall (1 st.)



Monteringsplatta (1 st.)



Skrivsats (1 st.)



Föreskrifter (2 st.)



Snabbstartsguide (1 st.)

i Strömadapters utseende beror på den enhet du har köpt.

2. Grundläggande information



i Beroende på enhetsmodellen kan mikrofonen vara på vänster, höger eller båda sidor.



Höj sfären uppåt

Namn	Beskrivning
LED-indikator	<ul style="list-style-type: none"> ■ Lyser rött: Kameran startar. ● ● Blinkar långsamt rött: Undantagsfel i nätverket. ● ● ● Blinkar snabbt rött: Kamerafel (exempelvis, fel på microSD™-kortet). ■ Lyser blått: Videon visas i EZVIZ-appen. ● ● Blinkar långsamt blått: Kameran fungerar korrekt. ● ● ● Blinkar snabbt blått: Kamera redo för nätverkskonfiguration.
Fack för microSD™-kort	<ul style="list-style-type: none"> • Sätt i ett microSD™-kort (köps separat) i facket. Formatera kortet i EZVIZ-appen före användning. • Rekommenderad kompatibilitet: Klass 10, maximalt utrymme 512 GB.
RESET-knapp	När kameran är igång, trycker du på knappen och håller den intryckt i fyra sekunder för att starta om den och ställa in alla parametrar till standardinställningarna.
Ringknapp	Tryck en gång på knappen för att starta ett samtal, så tar EZVIZ-appen emot samtalsanropet.

Hämta EZVIZ-appen

1. Anslut din mobiltelefon till Wi-Fi (rekommenderas).
2. Ladda ned och installera EZVIZ-appen genom att söka efter EZVIZ i App Store eller Google Play™.
3. Starta appen och registrera ett EZVIZ-användarkonto.

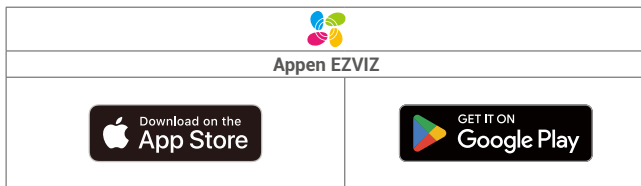

- 1 Om du redan har använt appen, bör du kontrollera att det är den senaste versionen. Ta reda på om det finns en uppdatering genom att gå till appbutiken och söka efter EZVIZ.

Sätt i microSD™-kort (valfritt)

1. Roterera sfären uppåt tills du ser kortplatsen.
2. Sätt i ett microSD™-kort (köps separat) i facket.



- i** När du har satt i microSD™-kortet, följ stegen nedan för att initiera kortet i EZVIZ-appen innan du använder det.
1. Tryck på inspelningslista i gränssnittet Enhetsinställningar i appen EZVIZ för att kontrollera SD-kortets status.
 2. Om microSD™-kortets status visas som "Oinitierat", tryck för att initiera det. Statusen ändras då till Används, vilket möjliggör lagring av videor.

Anslut till ström

Anslut strömkontakten till ett uttag med strömadaptern och strömkabeln (inkluderad i paketet). När LED-indikatorn blinkar snabbt blått, indikerar det att uppstartprocessen är klar och enheten är redo för nätverkskonfiguration.



- i**
- Vi rekommenderar att du använder den nätkabel och den nätdapter som ingår i paketet.
 - För att koppla bort från strömförsörjningen, dra ut strömkontakten från enheten.

Lägg till kameran till EZVIZ

Anslut kameran till ett kabelanslutet eller Wi-Fi-nätverk, och lägg sedan till den i EZVIZ-appen.

- Kabelanslutning: Anslut kameran till en router. Se "[Alternativ A: Trådbunden installation](#)".
- Wi-Fi konfiguration: Konfigurera Wi-Fi-inställningar. Se "[Alternativ B: Wi-Fi-inställning](#)".

i Nätverksprioritet: kabelanslutet nätverk > Wi-Fi.

Alternativ A: Trådbunden installation

1. Anslut kameran till LAN-porten på din router med en Ethernet-kabel (köpes separat).



i När lysdiodsindikeringen börjar blinka långsamt blått indikerar det att kameran är ansluten till internet.

2. Logga in på ditt konto med hjälp av appen EZVIZ.
3. På hemskärmen, tryck på "+" i det övre högra hörnet för att gå till sidan Skanna QR-kod.
4. Skanna QR-koden på snabbguidens omslag eller på kamerahuset.



i Du kan också direkt ange enhetens SN för att lägga till.

5. Följ EZVIZ-appens guide för att lägga till kameran till ditt EZVIZ-appkonto.

Alternativ B: Wi-Fi-inställning

i Anslut kameran till det WiFi-nätverk som mobiltelefonen är ansluten till.

1. Logga in på ditt konto med hjälp av appen EZVIZ.
2. På hemskärmen, tryck på "+" i det övre högra hörnet för att gå till sidan Skanna QR-kod.
3. Skanna QR-koden på snabbguidens omslag eller på kamerahuset.



i Du kan också direkt ange enhetens SN för att lägga till.

4. Följ EZVIZ App-guiden för att slutföra Wi-Fi-konfigurationen och lägga till kameran i ditt EZVIZ-konto.

Montering

1. Installationsplats

Välj en plats som har ett tydligt och fritt synfält samt en god trådlös signal till kameran. Ha följande tips i åtanke:

- Installera enheten endast inomhus, eftersom den inte är vattentät.
- Ta bort objektivet skyddsfilm.
- Kontrollera att väggen är stark nog att tåla tre gånger kamerans vikt.
- Undvik att installera kameran på ett område där mycket ljus strålar direkt in i kamerans objektiv.
- Det rekommenderas att detekteringskänsligheten ställs in i EZVIZ-appen när du väljer plats. På så sätt kan du bekräfta att rörelse kan detekteras där kameran är placerad och justera känsligheten baserat på det detekterade föremålets storlek och avstånd.
- Rekommenderad monteringshöjd: 3 meter (≈9,8 fot) över marken.

2. Installera monteringsplattan

Kameran kan placeras horisontellt eller monteras i taket. Här använder vi montering i tak som exempel.

1. Placera bormallen på den yta där du har valt att montera kameran.
2. (Endast för cementvägg/tak) Borra skruvhål enligt mallen och sätt i tre pluggar.
3. Använd tre metallskruvar för att fästa monteringsplattan.

- i** • Pilen på bormallen ska peka i samma riktning som kameralinsen.
- Rikta in monteringsplattans pil med pilen på bormallen.

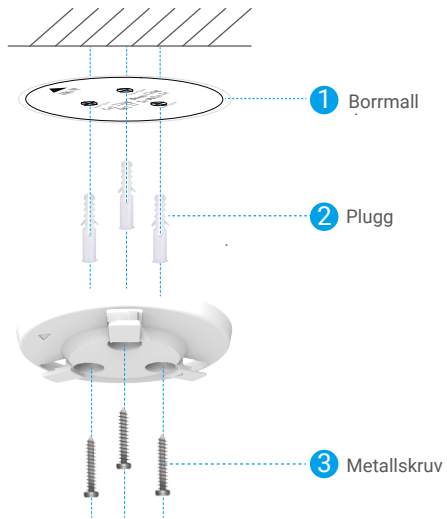

3. Montering av kameran

Montera kameran på monteringsplattan och vrid den medurs tills den sitter fast.

i När du monterar kameran, se till att kameran är riktad åt samma håll som pilen på monteringsplattan.



Visa din enhet

 Applikationens gränssnitt kan ändras på grund av versionsuppdateringen.







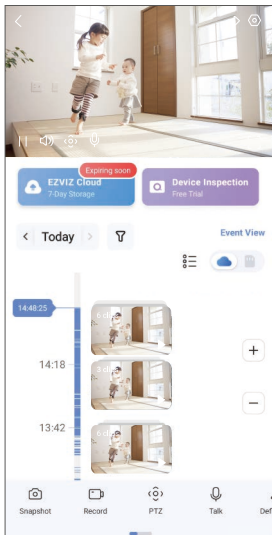





1. Realtidsvisning



När du startar EZVIZ, visas enhetens sida enligt nedan.

Du kan se och lyssna på en ström i realtid, ta stillbilder och göra inspelningar samt välja videoupplösning efter behov.



 Svep till vänster eller höger på skärmen för att se fler symboler.

Symbol	Beskrivning
	Dela. Dela din enhet med vem du vill.
	Inställningar. Se eller ändra enhetens inställningar.
	Stillbild. Ta en stillbild.
	Spela in. Starta/stoppa inspelning manuellt.
	PTZ. Vrid kameran för att få ett större synfält. Förinställd Plats. Styr PTZ för att ställa in övervakningsplatsen som en förinställd plats.
	Prata. Tryck på symbolen och följ sedan anvisningarna på skärmen för att tala till eller lyssna på personer framför kameran.
	Upplösning. Tryck för att välja en videoupplösning.
	Integritetsläge. Tryck för att aktivera sekretessläget. Kamerakulan roterar uppåt tills linsen täcks av enhetens skal, och livevisningen visas inte längre.  Du kan trycka på inaktiveringsknappen i livevisningsområdet för att inaktivera sekretessläget, och linsen kommer att flytta tillbaka till horisontellt läge.
	Automatisk patrull. Tryck på symbolen så kan PTZ utföra flervinklad patrulleringsdetektering baserat på standard eller anpassade förinställda punkter.
	360° bild. Tryck för att generera en bild med 360 graders vy.
	Närliggande enhet. Tryck för att kontrollera tillgängliga enheter i närheten.

Symbol	Beskrivning
	BiB. Se videon som visas ovanför en annan app som du använder.
	Tips. Tryck för att se mer information om enheten.
	Omorganisera. Ordna om sekvensen för alla funktioner ovan.

2. Inställningar

På sidan för inställningar, kan du ställa in enhetens parametrar.

Parameter	Beskrivning
Namn	Visa eller tryck för att anpassa namnet på din enhet här.
Intelligent detektering	Du kan välja mellan olika detekteringstyper för din enhet.
Meddelandeavisering	Du kan anpassa enhetens meddelanden och meddelanden i EZVIZ-appen.
Ljudinställningar	Du kan ställa in relevanta ljudparametrar för din enhet.
Bildinställningar	Du kan ställa in relevanta bildparametrar för din enhet.
Belysningsinställningar	Du kan ställa in relevanta ljusparametrar för din enhet.
PLZ-inställningar	Här kan du ställa in parametrar för PTZ för din enhet, såsom kalibrering av PTZ-position och förinställning av PTZ.
Inspelningslista	Du kan välja mellan olika inspelningstyper för din enhet och se microSD™-kortets status här.
Inställningar för samtalsknapp	Här kan du aktivera funktionen för ettryckssamtal.
Integritetsinställningar	Du kan kryptera dina videor med ett krypteringslösenord eller aktivera integritetsläget här.
Nätverksinställningar	Du kan se anslutningsstatusen och konfigurera Wi-Fi-nätverket.
Enhetsinformation	Du kan se enhetens information här.
Dela enhet	Du kan dela enheten med en familjemedlem eller en gäst.
EZVIZ Cloud	Du kan prenumerera på och hantera molnlagringen.  Funktionen är endast tillgänglig i vissa länder. Var god verifiera tillgängligheten i ditt land innan du köper. Producenten förbehåller sig rätten till slutlig förklaring.
Starta om enheten	Tryck för att starta om enheten.
Ta bort enhet	Tryck för att radera enheten från EZVIZ-appen.

Ansluta med EZVIZ

1. Använd Amazon Alexa

Anvisningarna låter dig styra dina EZVIZ-enheter med Amazon Alexa. Om du får problem under processen, se **Felsökning**.

Se till att följande är klart, innan du börjar:

1. EZVIZ-enheterna är anslutna till EZVIZ-appen.
2. Aktivera "bildkryptering" på sidan för Enhetsinställningar.
3. Du har en enhet med stöd för Alexa (dvs. Echo Spot, Echo-Show, helt nya Echo-Show, Fire TV (alla generationer), Fire TV-sticka (endast andra generationen) eller smarta TV-apparater med Fire TV Edition).
4. Amazon Alexa-appen är redan installerad på din smarta enhet och du har skapat ett konto.

Styra EZVIZ-enheter med Amazon Alexa:

1. Öppna Alexa och välj "Kunskaper och spel" i menyn.
2. Sök efter "EZVIZ" på skärmen kunskaper och spel, så finner du "EZVIZ" -kunskaper.
3. Välj din EZVIZ-enhets skill och tryck sedan på **AKTIVERA FÖR ATT ANVÄNDA**.
4. Ange ditt användarnamn och lösenord för EZVIZ och tryck på **Logga in**.
5. Tryck på knappen **Auktorisera** för att auktorisera att Alexa får åtkomst till ditt EZVIZ-konto, så att Alexa kan styra dina EZVIZ-enheter.
6. Du kommer att se meddelandet "EZVIZ har länkats", tryck då på **UPPTÄCK ENHETER** för att låta Alexa upptäcka alla dina EZVIZ-enheter.
7. Gå tillbaka till menyn i Alexa och välj "Enheter", så ser du alla dina EZVIZ-enheter.

Röstkommando

Upptäck en ny smart enhet via menyn "Smart hem" i Alexa eller med funktionen för röststyrning av Alexa.

När enheten hittas kan du styra den med din röst. Säg enkla kommandon till Alexa.

-  Exempelvis enhetens namn: "Visa kamera xxxx," kan ändras i appen EZVIZ. Varje gång du ändrar namn på enheten, måste du upptäcka enheten igen för att uppdatera namnet.

Felsökning

Vad ska jag göra om Alexa inte lyckas upptäcka min enhet?

Kontrollera om det finns några problem med internetanslutningen.

Försök att starta om den smarta enheten och upptäcka enheten med Alexa igen.

Varför visas enhetens status som "Offline" i Alexa?

Din trådlösa anslutning kan ha kopplats från. Starta om den smarta enheten och upptäck den med Alexa igen.

Din router kanske inte har någon internetanslutning. Kontrollera om din router är ansluten till internet och försök igen.

-  Se den officiella webbplatsen för Alexa, för information om vilka länder som har stöd för användning av Amazon Alexa.

2. Använda Google Assitant

Med Google Assistant, kan du aktivera din EZVIZ-enhet och titta i realtid genom att tala med Google Assistant.

Följande enheter och appar krävs:

1. En fungerande EZVIZ-app.
2. Aktivera "bildkryptering" och "ljud" på sidan för Enhetsinställningar i appen EZVIZ.
3. En TV med en fungerande anslutning till Chromecast.
4. Appen Google Assistant i din telefon.

Följ stegen nedan, för att komma igång:

1. Konfigurera EZVIZ-enheten och se till att den fungerar korrekt i appen.
2. Ladda ner Google Home-appen från App Store eller Google Play™ och logga in på ditt Google-konto.
3. På skärmen "Mitt hem", tryck på "+" i det övre vänstra hörnet och välj "Konfigurera enhet" från menylistan för att gå till konfigurationssidan.
4. Tryck på **Fungerar med Google** och sök efter "EZVIZ", så visas "EZVIZ"-kunskaper.
5. Ange ditt användarnamn och lösenord för EZVIZ och tryck på **Logga in**.

6. Tryck på knappen **Auktorisera** för att auktorisera att Google får åtkomst till ditt EZVIZ-konto, så att Google kan styra dina EZVIZ-enheter.
7. Tryck på **Gå tillbaka till app**.
8. Följ de ovanstående stegen för att slutföra auktoriseringen. När synkroniseringen är slutförd, kommer tjänsten EZVIZ att finnas i listan över dina tjänster. Tryck på symbolen för EZVIZ, om du vill se en lista med kompatibla enheter under ditt EZVIZ-konto.
9. Prova nu några kommandon. Använd namnet på den kamera som du skapade när du konfigurerade systemet.

Användarna kan hantera enheter som en enskild enhet eller som en grupp. Genom att lägga till enheter i ett rum kan användarna styra en grupp enheter samtidigt med ett kommando.

Du kan få mer information via länken:

<https://support.google.com/googlehome/answer/7029485?co=GENIE.Platform%3DAndroid&hl=en>

Vanliga frågor och svar

F: Kommer videoinspelningen att fortsätta om kameran är offline?

S: Om kameran är på men inte ansluten till internet, kommer videoinspelningen till microSD™-kortet att fortsätta men molninspelningen stannar. Om kameran stängs av, stannar båda inspelningarna.

F: Vad gör jag om jag glömmer mitt lösenord?

S: Öppna inloggningssidan i EZVIZ-appen och tryck på "Glömt lösenord?" Ange sedan e-postadressen eller telefonnumret för ditt konto och tryck på Skicka. När du har fått verifieringskoden, ange koden och återställ ditt lösenord.

F: Varför får jag ingen verifieringskod?

- S:
1. Kontrollera din skräppost, om du har registrerat kontot via e-post. Om du fortfarande inte kan få verifieringskoden, kan det finnas ett e-postfilter/block som begränsar detta e-postmeddelande, kontakta din e-postleverantör.
 2. Om du har registrerat ett konto via mobilnumret, måste du bekräfta att din mobil kan ta emot SMS.
 3. Om du fortfarande inte har fått någon verifieringskod, ber vi dig skicka ditt nummer, ditt land och den tidpunkt som du gjorde begäran till vårt supportcenter på support@ezviz.com eller kontakta ditt regionala supportteam.

F: Vad ska jag göra om Wi-Fi-konfigurationen misslyckades?

S: Kontrollera följande inställningar:

1. Se till att din mobiltelefon är ansluten till WiFi-nätverket och att WiFi-nätverket fungerar korrekt.
2. Kontrollera nätverkets tillstånd:
 - Se till att nätverket inte innehåller några brandväggar eller andra begränsningar.
 - Kontrollera att routern kan distribuera IP-adresser till din enhet eller inaktivera inställningen för statisk IP-adress (DHCP är aktiverat som standard i alla EZVIZ-enheter).
3. Återställ kameran och se till att den är i Wi-Fi-konfigurationsläge, och slutför sedan enhetskonfigurationen i EZVIZ-appen.

F: Hur får jag fram enhetens verifieringskod (6 stora bokstäver)?

S: Observera att det för de flesta EZVIZ-enheter i allmänhet finns två sätt att få fram enhetens verifieringskod med 6 stora bokstäver:

- För de flesta modellerna kan du hitta den på enhetens klistermärke/etikett på EZVIZ-enheten;
- Du kan också hitta verifieringskoden i kameran Inställningar -> Enhetsinformation -> Verifieringskod.

📌 Se www.ezviz.com/eu, för mer information om apparaten.

Initiativ för användningen av videoprodukter

Kära uppskattade EZVIZ-användare,

Teknik påverkar alla delar av vårt liv. Som ett framåtriktade teknikföretag är vi alltmör medvetna om den roll tekniken spelar för att förbättra effektiviteten och livskvaliteten. Samma tid är vi också medvetna om den potentiella skadan av dess felaktiga användning. Videoprodukter kan exempelvis spela in riktiga, fullständiga och tydliga bilder, därför har de stora värden när det gäller att visa fakta. Trots detta kan felaktig distribution, användning och/eller behandling av videoregistreringar kränka integritet, legitima rättigheter och intressen hos andra.

EZVIZ är engagerade i att innovera teknik för det goda och förespråkar härmed att varje användare ska använda videoprodukter på ett korrekt och ansvarsfullt sätt, för att kollektivt skapa en positiv miljö där alla relaterade metoder och användning följer tillämpliga lagar och förordningar, respekterar individernas intressen och rättigheter och främjar social moral.

Här är EZVIZ:s initiativ som vi skulle uppskatta om du uppmärksammade:

1. Varje individ har en rimlig förväntning om integritet, och användningen av videoprodukter får inte strida mot en sådan rimlig förväntning. Därför bör ett varningsmeddelande som anger övervakningsområdet visas på ett rimligt och effektivt sätt vid installation av videoprodukter på offentliga platser. För icke-offentliga områden ska de berörda personernas rättigheter och intressen utvärderas noggrant, inklusive men inte begränsat till, installation av videoprodukter endast efter samtycke från intressenterna och inte installera mycket osynliga videoprodukter utan andras vetskap.
2. Videoprodukter registrerar objektivt bilder av verkliga aktiviteter inom en viss tid och ett specifikt utrymme. Användare ska identifiera personerna och rättigheterna som är inblandade i detta område i förväg, för att undvika eventuell kränkning av porträtt, integritet eller andra lagstadgade rättigheter som andra har när de skyddar sig själva med videoprodukter. Märkbart, om du väljer att aktivera ljudinspelningsfunktionen på din kamera, kommer den att fånga ljud, inklusive samtal, inom övervakningsområdet. Vi rekommenderar starkt en omfattande bedömning av potentiella ljudkällor inom övervakningsområdet, för att förstå nödvändigheten och rimligheten innan du slår på ljudinspelningsfunktionen.
3. Videoprodukter som används kommer alltid att generera ljud- eller bilddata från verkliga scener möjligen inklusive biometrisk information såsom ansiktsbilder baserat på användarens val av produktfunktioner. Sådana data kan användas eller bearbetas för användning. Videoprodukter är endast teknologiska verktyg som varken kan eller på ett mänskligt sätt tillämpa lagliga och moraliska normer för att vägleda den lagliga och korrekta användningen av data. Det är metoderna och syftena hos de personer som kontrollerar och använder den genererade datan som gör skillnaden. Därför ska personuppgiftsansvariga inte bara följa tillämpliga lagar och förordningar utan även fullt ut respektera icke-obligatoriska regler, inklusive internationella konventioner, moraliska normer, kulturella normer, offentlig ordning och lokala seder. Dessutom bör vi alltid prioritera skyddet av integritet och porträtt rättigheter, samt andra rimliga intressen.
4. Den videodata som kontinuerligt genereras av videoprodukter innehåller rättigheter, värderingar och andra krav från olika intressenter. Således är det extremt viktigt att säkerställa datasäkerhet och skydda produkterna från illvilliga intrång. Varje användare och registeransvarig ska vidta alla rimliga och nödvändiga åtgärder för att maximera produkt- och datasäkerheten, undvika datalekar, felaktig avslöjande eller missbruk, inklusive men inte begränsat till att ställa in åtkomstkontroll, välja en lämplig nätverksmiljö där videoprodukter ansluts, upprätta och kontinuerligt optimera nätverks säkerheten.
5. Videoprodukter har bidragit starkt till att förbättra säkerheten i vårt samhälle, och vi tror att de kommer att fortsätta att spela en positiv roll i olika aspekter av vårt dagliga liv. Alla försök att missbruka dessa produkter för att kränka mänskliga rättigheter eller delta i olagliga aktiviteter strider mot själva kärnan i värdet i teknikkinnovation och produktutveckling. Vi uppmanar varje användare att fastställa egna metoder och regler för att utvärdera och övervaka användningen av videoprodukter, för att säkerställa att dessa produkter alltid används på ett korrekt sätt, med omtanke och med god vilja.